

Maßtabelle MSG

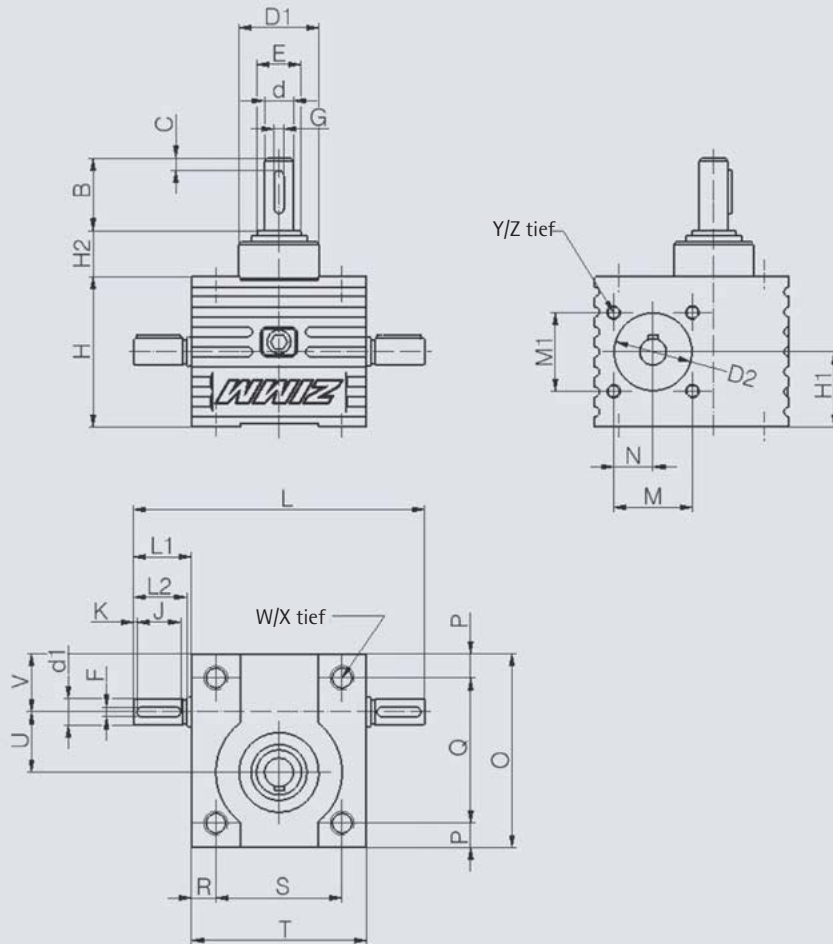

Das ZIMM – Schneckenradgetriebe MSG zeichnet sich besonders durch seine hohe axiale Belastbarkeit aus.

Bitte umblättern! ➡

	B	C	D1	D2	E	F	G	H	H1	H2	J	K	L	L1	L2	M
MSG-5	30	5	29	32	18	4	4	62	31	19	18	1,5	120	24	22	32,5
MSG-10	30	5	39	35	20	5	5	74	37	22	20	2,5	140	27,5	25	35
MSG-25	50	5	46	40	30	5	8	82	41	27	35	3	195	45	43	42
MSG-50	60	10	60	52	40	6	8	116	58	33	35	4,5	240	47,5	45	86
MSG-100	80	10	85	62	50	8	12	160	80	51	50	3,5	295	60	57	80
MSG-150	100	10	90	68	60	8	14	185	92,5	53	50	3,5	325	60	57	80
MSG-250	100	10	120	80	80	8	18	210	105	62	60	2,5	365	72,5	65	90
MSG-350	160	20	145	80	100	10	22	234	117	72	55	5	405	67,5	65	160
MSG-500	200	20	170	-	120	14	28	266	133	92	90	3,5	530	100	97,5	135

	M1	N	O	P	Q	R	S	T	U	V	W	X	d	d1	Y	Z
MSG-5	32,5	16,2	80	10	60	10	52	72	25	24	M8	13	12	11	M6	8
MSG-10	35	17,5	100	11	78	11	63	85	32	28	M8	13	14	14	M8	10
MSG-25	42	21	130	12	106	12	81	105	45	31	M10	13	23	16	M8	10
MSG-50	70	25	180	15	150	15	115	145	63	39	M12	16	30	20	M10	12
MSG-100	90	9	200	17	166	22	131	175	71	46	M16	20	40	25	M12	20
MSG-150	90	29	220	25	170	25	155	205	75	50	M20	30	45	25	M12	20
MSG-250	100	10	250	25	200	25	170	220	90	51,5	M24	30	60	28	M12	17
MSG-350	145	5	295	30	235	35	200	270	110	55	M27	42	80	32	M16	20
MSG-500	145	0	360	35	290	35	260	330	135	75	M30	50	100	48	M16	24

Technische Daten

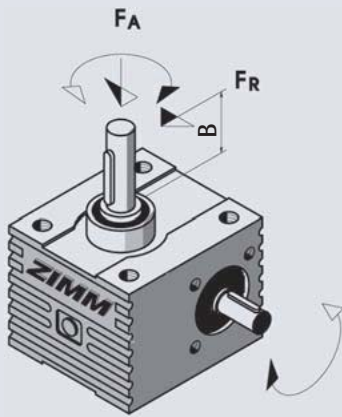

Das ZIMM – Schneckenradgetriebe MSG zeichnet sich besonders durch seine hohe axiale Belastbarkeit aus.

> Dadurch ersparen Sie sich in diversen Anwendungen eine zusätzliche Axiallagereinheit!

Type	F_A [kN] max. Axial- last	Eintriebsdrehzahl 500 U/min		Eintriebsdrehzahl 1500 U/min		Unter- setzung	F_R [N] max. Radial- belas- tung	B [mm]
		M_1 [Nm] max. Eintriebs- drehmoment	M_2 [Nm] max. Ausgangs- drehmoment	M_1 [Nm] max. Eintriebs- drehmoment	M_2 [Nm] max. Ausgangs- drehmoment			
MSG-5-L	5	4,3	43,7	2,6	30,4	16:1	360	30
MSG-5-N	5	10,4	35,8	6,4	23,0	4:1	360	30
MSG-10-L	10	8,4	94,2	5,3	65,4	16:1	600	30
MSG-10-N	10	20,5	71,9	12,6	46,0	4:1	600	30
MSG-25-L	25	12,5	200,6	7,8	140,6	24:1	900	50
MSG-25-N	25	34,2	178,8	21,7	118,7	6:1	900	50
MSG-50-L	50	24,5	480,8	15,5	338,4	28:1	3000	60
MSG-50-N	50	70,3	431,9	44,7	286,8	7:1	3000	60
MSG-100-L	100	27,8	574,1	17,0	403,2	32:1	5000	80
MSG-100-N	100	114,9	777,0	72,0	517,6	8:1	5000	80
MSG-150-L	150	27,7	661,4	17,3	467,7	36:1	5500	100
MSG-150-N	150	107,0	802,8	67,3	538,9	9:1	5500	100
MSG-250-L	250	36,6	1034	23,5	738,2	40:1	10000	100
MSG-250-N	250	185,1	1599	118,4	1077	10:1	10000	100
MSG-350-L	350	63,9	1789	40,2	1263	40:1	13000	160
MSG-350-N	350	295,7	2554	187,0	1705	10:1	13000	160
MSG-500-L	500	71,2	2396	42,8	1707	56:1	15000	200
MSG-500-N	500	325,6	3829	204,3	2554	14:1	15000	200
MSG-650-L	650	102,6	3678	62,8	2618	56:1	auf Anfrage	
MSG-650-N	650	427,9	5044	268,3	3347	14:1	auf Anfrage	

Anwenderbeispiele

